

## 試験用分散機

### Paint Shaker

#### 用 途

顔料などの粒子を液体と混合させ、分散性のよい試料をつくりだすことは、各種試験の結果にも影響を及ぼすため、重要視されております。

この試験用分散機は、小容量の試料でも実験的に効率よく分散性のよい試料をつくりだすために設計製作されたもので広く使用されております。



※安全カバー(標準)型式C  
装着時イメージ

#### 特 長

1. 小容量で高速だから分散効率が高い！
2. 振動吸収型架台付なので騒音が少ない！
3. 試験する試料の容量に合わせた容器の選択が可能！
4. 各種安全カバーにより安心して使用が可能！
5. 塗料をはじめ、様々な分野でご使用いただいております。

## 機 構

容器を固定した振動架を  
左右にそれぞれ12.5°(合計 25°)  
傾斜振動をし、  
同時に前後に8mm(合計16mm)  
振動する機構になっています。  
(Fig 参照)

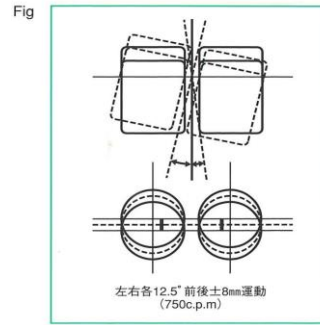

## 仕 様

容器容量	500ml x 2本 300ml x 3本 200ml x 4本 100ml x 4本	いずれか選択
モーター	200W	
振動速度	750回/分または 800回/分 を選択	
タイマー	1～ 30分	
電源	単相 AC100V 50Hzまたは60Hz 10A	
機体寸法	約W700 x D800 x H1270 mm	
質量	約 100kg (架台含む)	
安全カバー	安全カバーを必ず下記3種類のうちから1つご選択ください ・安全カバー(標準)【型式C】 ・横開き安全カバー【型式SC】 ・リミットスイッチ追加仕様【型式LS-C】 安全カバーリミットスイッチ、安全カバーを開くと運転停止	

\*オプション(標準仕様には含まれておりません)

・ガラス玉 φ3mm 1kg/1袋

・後面安全カバー 型式:BC

・ダウントランス 型式 T110 一次側単相110V,120V

型式 T380 一次側単相380V,400V,420V,440V

2次側 単相100V 10A

2023.12

材料試験機の総合メーカー

 株式会社 東洋精機 製作所

本社・東京支店 〒114-8557 東京都北区滝野川5-15-4

TEL 03-3916-8181 FAX03-3916-8173

大 阪 支 店 〒564-0044 大阪府吹田市南金田2-14-35(中央社ビル)

TEL 06-6386-2851 FAX 06-6330-7438

名 古 屋 支 店 〒461-0003 名古屋市中区筒井3-30-12(森ビル別館)

TEL 052-933-0491 FAX 052-933-0591

<https://www.toyoseiki.co.jp/>

●記載内容は改良のため変更することがあります

公式YouTube

